

PŘÍSLUŠENSTVÍ K FLYEROVÝM ŘETĚZŮM

Destičky koncové

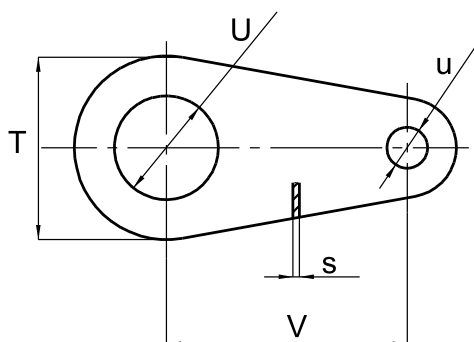

PRO ŘETĚZ	VZDÁLENOST OTVORŮ	ŠÍŘKA DEST. VNITŘNÍ	PRŮMĚR OTVORU	PRŮMĚR OTVORU PŘÍPEVŇOV.	TLOUŠŤKA DEST.
	V	T	U	u	s
	mm	mm	mm	mm	mm
AL 6	25,00	20,00	10,00	5,85	2,40
AL 6	25,00	20,00	10,00	6,05	2,40
AL 6	25,00	20,00	10,30	6,05	2,40
LH 08	19,91	18,00	9,30	5,12	2,00
LH 08	19,91	18,00	8,30	5,12	2,00
LL 08	15,00	16,00	6,30	4,55	1,50
LL 08	19,91	18,00	9,30	4,55	1,50
LL 08	20,00	18,00	9,30	4,37	1,50
LL 08	25,00	20,00	10,30	6,30	1,50
LL 10	20,00	18,00	8,30	5,13	1,60
LL 10	30,00	25,00	12,30	4,99	1,60
LL 10	30,00	25,00	12,30	5,13	1,60
LL 12	25,00	20,00	10,30	5,64	1,80
LL 12	25,00	20,00	10,30	5,82	1,80
LL 12	45,00	35,00	16,30	10,30	1,80
LL 16	40,00	36,00	22,00	8,40	3,00
LL 16	40,00	36,00	12,00	8,40	3,00
08 B ZP	19,91	18,00	10,00	4,55	2,00

PRÍSLUŠENSTVÍ K FLYEROVÝM ŘETĚZŮM

Čep pro závlačky

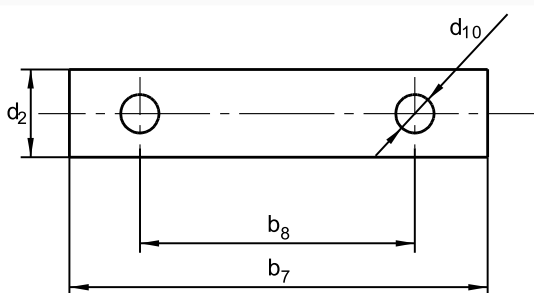

PRO ŘETĚZ	PRŮMĚR ČĚPU	DĚLKA ČĚPU	COTTER HOLE DISTANCE	PRŮMĚR OTVORU PRO ZÁVLAČKU
	d2 max.	b7 max.	b8	d10
	mm	mm	mm	mm
06 B 6x6	3,28	20,50	16,50	1,20
AL 534	5,08	24,10	18,00	1,80
AL 566	5,08	33,50	27,50	1,80
AL 622	5,94	19,30	12,30	2,20
AL 623	5,94	21,80	14,80	2,20
AL 634	5,94	26,30	19,80	2,20
AL 644	5,94	29,30	22,30	2,20
AL 666	5,94	39,50	32,50	2,20
AL 688	5,94	49,60	42,60	2,20
BL 434 = LH 0834	5,08	24,10	18,00	1,80
BL 522 = LH 1022	5,94	19,30	12,30	2,20
BL 523 = LH 1023	5,94	21,80	14,80	2,20
BL 534 = LH 1034	5,94	26,30	19,80	2,20
BL 544 = LH 1044	5,92	29,30	22,30	2,20
BL 546 = LH 1046	5,94	34,30	27,30	2,20
BL 566 = LH 1066	5,94	39,50	32,50	2,20
BL 588 = LH 1088	5,94	49,60	42,60	2,20
LL 0823	4,45	16,00	9,00	1,80
LL 0834	4,45	19,20	13,20	1,80
LL 0844	4,45	20,60	14,60	1,80
LL 0845	4,45	23,00	16,00	1,80
LL 0856	4,45	25,00	18,00	1,80
LL 0866	4,45	27,00	20,00	1,80
LL 1044	5,08	24,60	18,60	1,80

PRO ŘETĚZ	PRŮMĚR ČĚPU	DĚLKA ČĚPU	COTTER HOLE DISTANCE	PRŮMĚR OTVORU PRO ZÁVLAČKU
	d2 max.	b7 max.	b8	d10
	mm	mm	mm	mm
LL 1066	5,08	32,10	26,00	1,80
LL 1088	5,08	34,60	28,60	1,80
LL 1244	5,72	30,10	24,00	2,20
LL 1256	5,72	28,00	22,00	2,20
LL 1266	5,72	32,50	26,50	2,20
LL 1288	5,72	40,10	34,00	2,20
LL 12-12-12	5,72	54,10	48,00	2,20
LL 1634	8,28	32,60	24,50	2,70
LL 1644	8,28	36,20	28,00	2,70
LL 1646	8,28	42,40	34,40	2,70
LL 1656	8,28	44,60	36,50	2,70
LL 1666	8,28	48,80	40,60	2,70
LL 1676	8,28	55,10	44,00	2,70
LL 1688	8,28	61,80	53,30	2,70
LL 12xx	5,72	41,00	35,00	2,20
LL 16xx	8,28	77,40	70,00	2,70
AL 6xx	5,92	29,30	22,50	2,20
BL 5xx = LH 10xx	5,92	29,30	22,50	2,20
LL 16xx	8,28	66,00	59,50	2,70
LL 08xx	4,45	58,20	52,50	1,80
AL 6xx	5,94	38,00	33,00	2,20
BL 5xx = LH 10xx	5,94	38,00	33,00	2,20
AL 6xx	5,94	53,00	48,00	2,20
BL 5xx = LH 10xx	5,94	53,00	48,00	2,20
LL 16xx	8,28	55,00	47,00	2,70
AL 6xx	5,94	35,50	29,50	2,20
BL 5xx = LH 10xx	5,94	35,50	29,50	2,20
AL 8xx	7,92	44,50	36,50	2,70
BL 6xx = LH 12xx	7,92	44,50	36,50	2,70
LL 08xx	4,45	72,00	66,40	1,80
AL 6xx	5,94	31,40	26,40	2,20
BL 5xx = LH 10xx	5,94	31,40	26,40	2,20

PŘÍSLUŠENSTVÍ K FLYEROVÝM ŘETĚZŮM

Držáky

PRO ŘETĚZ	CELKOVÁ DÉLKA	ZÁVIT	DÉLKA ZÁVITU	PRŮMĚR OTVORU	ROZMĚR	ROZMĚR	ROZMĚR	ROZMĚR	ROZMĚR	ROZMĚR	ROZMĚR	ROZMĚR
	L	M	Lz	u	A	B	C	D	E	F	F1	G
	mm		mm	mm	mm	mm	mm	mm	mm	mm	mm	mm
LL 0844	111,00	M 12	80,00	4,46	21,00	13,00	16,00	6,50	7,00	3,30	-	3,10
LL 1044 dle ČZ	172,00	M 14	140,00	5,13	28,00	17,00	17,00	7,00	12,00	1,70	3,40	1,70
LL 1044 dle DIN	172,00	M 14	140,00	5,13	28,00	17,00	17,00	7,00	12,00	3,40	-	3,40
LL 1066	172,00	M 14	140,00	5,13	25,00	24,00	24,00	7,00	12,00	3,40	-	3,40
LL 1266	171,50	M 16	130,00	5,82	27,50	28,00	24,20	7,50	8,50	3,80	-	3,80
LL 1644	300,00	M 16	260,00	8,40	32,00	25,00	25,00	12,70	12,00	6,50	-	6,50
LL 1656	165,00	M 20	100,00	8,40	55,00	25,00	33,00	12,70	12,00	3,15	-	3,15
LL 1666	155,00	M 20	90,00	8,40	32,00	25,00	40,00	12,70	12,00	6,50	-	6,50
LL 1666	100,00	M 20	45,00	8,40	32,00	25,00	40,00	12,70	12,00	6,50	-	6,50

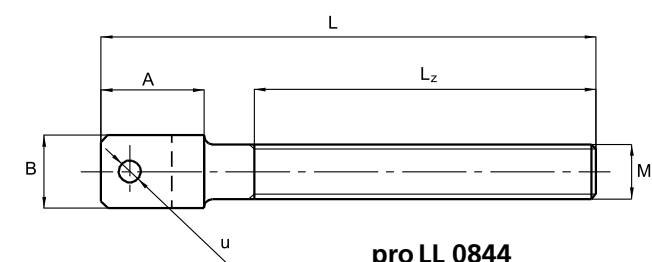

pro LL 0844
LL 1044 to DIN
LL 1644

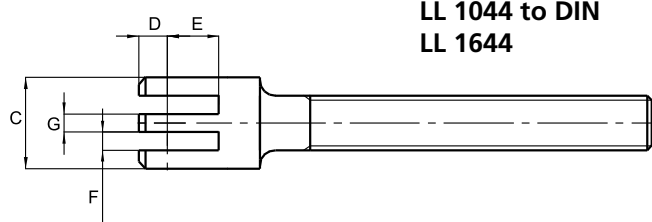

pro LL 1066
LL 1266
LL 1666

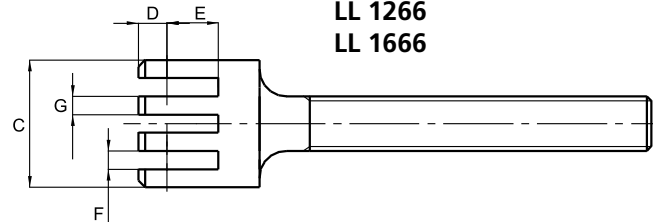

pro LL 1656

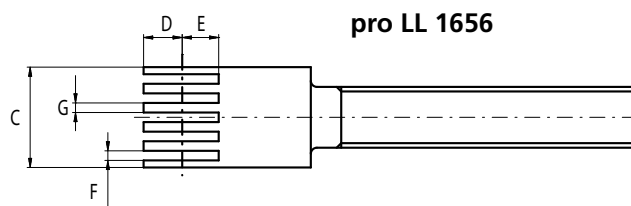

pro LL 1044 ČZ standard

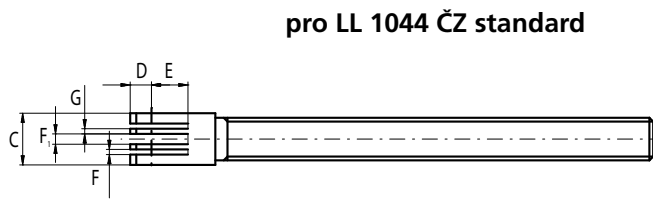

PŘÍSLUŠENSTVÍ K FLYEROVÝM ŘETĚZŮM

Držáky

PRO ŘETĚZ	CELKOVÁ DÉLKA	ZÁVIT	DÉLKA ZÁVITU	PRŮMĚR OTVORU	ROZMĚR	ROZMĚR	ROZMĚR	ROZMĚR	ROZMĚR	ROZMĚR	ROZMĚR
	L	M	L _z	u	A	B	C	D	E	F	G
	mm		mm	mm	mm	mm	mm	mm	mm	mm	mm
AL 644	134,00	M16	80,00	6,00	33,00	15,00	15,00	8,00	15,00	5,00	5,00

